



THE FREE FRIDAY PATTERN

Filato: Bibi by Borgo de' Pazzi Firenze

Poncho Cactus

by Romina Giana

Romina Giana - romygiana71@gmail.com

E' una lavorazione in tondo e semplice .

Si lavora in Top down iniziando con il collo, si divide il lavoro in 4 parti per ottenere una lavorazione raglan come per l'esecuzione di un maglione ,lavorando a grana di riso, e si raggiunge la larghezza necessaria delle spalle.

Continuare a grana di riso in tondo senza più aumenti fino al raggiungimento della lunghezza scelta .

TAGLIE:

M/L da bambina

MATERIALE:

- FILATO: 600g di Bibi by Borgo de' Pazzi (200g = 140m) colore 35
- Ferri circolari da 10 mm

PUNTI UTILIZZATI:

Dritto, Rovescio, grana di riso (1 dir - 1 rov)



ISTRUZIONI:

Con i ferri n. 10 montare 38 maglie per il collo.

Chiudere in cerchio e lavorare in tondo.

- 2 ferri a dritto

- 3° ferro: 2 dritti – 2 rovesci continuare così fino alla fine del ferro.

Dal 4° a 14° ferro ripetere come nel 3° ferro.

- 15° ferro dritto dall'inizio alla fine.

- 16° ferro a dritto dall'inizio del ferro 15 punti inserire un segnapunti, 4 punti un segnapunto 15 punti e 1 segnapunti, 4 punti e un segnapunto.

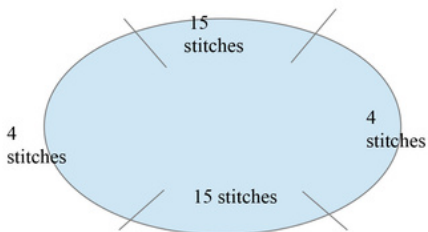

- 17° ferro: grana di riso (un punto dritto uno rovescio) Arrivando al segnapunti lavorare un aumento prima e dopo il segnapunti.

- 18° ferro: grana di riso (lavorare un dritto su rovescio e un rovescio su dritto). Continuare i ferri successivi lavorando gli aumenti fino al raggiungimento della larghezza delle spalle indicativamente 53 cm.

A larghezza spalle raggiunte terminare gli aumenti e continuare a grana di riso in tondo fino al raggiungimento di cm. 39



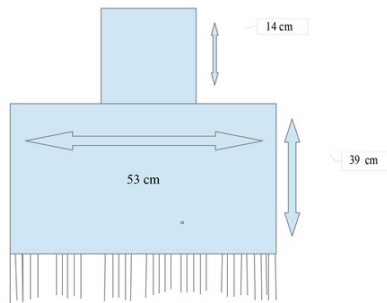

Raggiunta la lunghezza desiderata, chiudere il lavoro.

Utilizzare la chiusura elastica che si esegue come segue:

2 maglie insieme a dritto ritorto, la maglia che è stata realizzata di sposta sul ferro di sinistra e si lavorano nuovamente due maglie insieme a dritto ritorto.

(Non tirare troppo le maglie ma rimanere morbidi con il filo, perchè altrimenti anche una chiusura elastica può diventare rigida).

Eseguita la chiusura andranno inserite le frange, per realizzarle tagliare 5 fili della lunghezza di 12 cm unirli piegarli in due ed inserirli in fondo aiutandosi con un uncinetto effettuare il nodo. Eseguire su tutta la lunghezza del bordo.

