



GRATIS VRIJDAG PATROON

Garen: Bibi van Borgo de' Pazzi Firenze

Poncho Cactus

by Romina Giana

Romina Giana - romygiana71@gmail.com

Het is een gemakkelijk project, in het rond gebreid, top down, beginnende vanaf de nek.
Het ontwerp is ingedeeld in 4 delen om een raglan te verkrijgen zoals bij een sweater,
dan het deel om de schouderbreedte te bekomen, daarna gaan we verder in
gerstekorrel zonder te meerderen.

MAAT

M/L – meisje

MATERIAAL

Garen : 600 gr Bibi van Borgo de' Pazzi (200gr = 140m) voorbeeld : kleur 35

Rondbreinaalden 10mm

Stekenmarkeerders = sm

GEBRUIKTE STEKEN

Rechts:

R

Averchts:

AV

GerstekorrelToer 1 :

1R, 1AV *herhaal*

Toer 2 : *1AV, 1R* *herhaal*

Ste(e)k(en): st(n)



INSTRUCTIES

Zet 38 steken op, op rondbreinaald 10mm, toer sluiten

Brei 2 toern R

Toer 3 - 14: *2R, 2AV* *herhaal*

Toer 15: rechts tot einde van de rij

Toer 16: 15 stn R, sm, 4 stn R, sm, 15 stn R, sm, 4 stn R

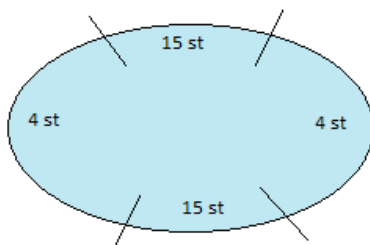

Toer 17: in gerstekorrel, meerder 1 st voor en 1 st na elke stekenmarkeerder

Werk de toeren verder af met de meerderingen tot aan de lengte van de schouders (ongeveer 53cm)

Ga verder zonder meerderingen voor nog eens ongeveer 39cm.



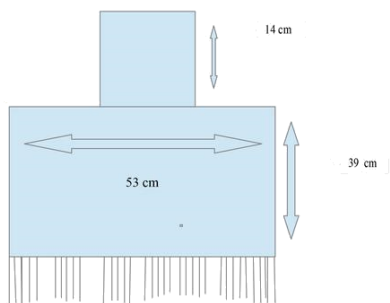

Wanneer je de gewenste lengte hebt bereikt, zet af.

Doe dit volgens de elastische methode, als volgt:

2 R samen breien in de achterste lus, zet de samen gebreide steek terug over op de linkernaald, brei terug 2 steken samen in de achterste lus (trek niet te hard aan de draad anders gaat uw afzet stijf worden en heb je niets aan de elastische afzet methode)

Als je hiermee klaar bent kan je de franjes bevestigen. Om deze te maken, knip je 5 stukken garen van 12 cm, vouw deze samen in 2 en bevestig ze (eventueel met de hulp van een haaknaald) knoop samen. Doe dit over de gehele lengte van het werk.

