



ITALIAN YARN STUDIO®
Borgo de' Pazzi®
FIRENZE

THE FREE FRIDAY PATTERN

Kid BY BORGO DE' PAZZI

Sarah Cardigan

Sarah De Deken - @knitsandbotanicals

Taglia: S/M

E' semplice realizzare una taglia in più o in meno aumentando/diminuendo il nr di maglie e ferri. Per taglie più grandi servono più gomitoli!

MATERIALE:

- FILATO: Borgo de' Pazzi, Kid (80% kid mohair- 20% poliammide riciclata, 50 gr/400 mt): 200 gr
- Ferri 8 e 12 mm
- Ferro ausiliario per treccia

CAMPIONE: 10x10cm con ferri 12 = 9 maglie x 11 ferri

Punti & Abbreviazioni:

- Punto coste
- Maglia rasata
- Treccia

diritto = dir

rovescio = rov

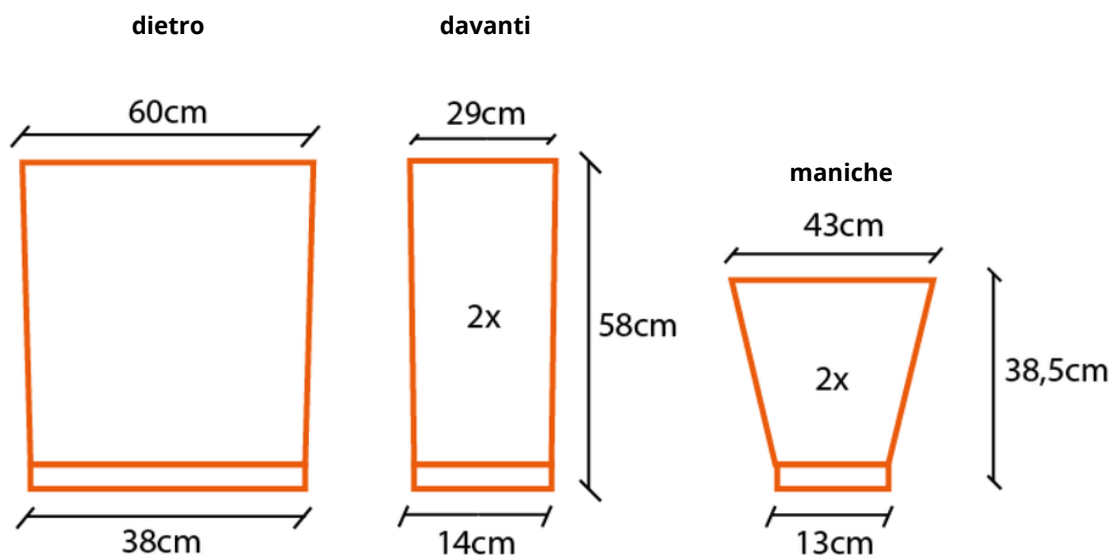

ISTRUZIONI

Prendere 5 capi del filo e metterli insieme per renderli 1 solo filo più spesso.

Dietro:

Avviare 40 maglie sul ferro di 8 mm

Lavorare a punto coste 1/1 6 ferri (= 1 dir/1 rov, fino alla fine del ferro). Lavorare al contrario nel ferro successivo, a rovescio (lav le maglie come si presentano)

Continuare a maglia rasata (1 ferro a dir - 1 ferro a rov) - con la treccia nel mezzo

Ferro 7: aumentare di 10 maglie distribuendo gli aumenti lungo tutto il ferro, in modo da finire con 21dir - 1rov - 6dir - 1rov - 21dir.

Gli aumenti possono essere eseguiti lavorando 2 volte la stessa maglia. L'importante è distribuirli in modo uniforme.

Ferro 8: continuare con i ferri del 12 e lavorare le maglie a dir o rov a seconda di come si presentano (maglia rasata) = 21rov - 1dir - 6rov - 1dir - 21rov

Ferro 9: 21dir - 1rov - 6dir - 1rov - 21 dir

Ferro 10: 21rov - 1dir - 6rov - 1 dir - 21rov

Ripetere f. 9-10 fino al ferro 14 incluso

Ferro 15: 21dir - 1 rov - mettere in sospenso 3 maglie sul davanti (verso di voi) - 3 dir - lavorare a dir le 3 maglie in sospenso (treccia) - 1rov - 21dir

Ripetere f. 9-10 fino al ferro 22 incluso

Ferro 23: Rip. f. 15

Ripetere f. 9-10 fino al ferro 30 incluso

Ferro 31: Rip. f. 15

Ripetere f. 9-10 fino al ferro 38 incluso

Ferro 39: Rip. f. 15

Ripetere f. 9-10 fino al ferro 46 incluso

Ferro 47: Rip. f. 15

Ripetere f. 9-10 fino al ferro 54 incluso

Ferro 55: Rip. f. 15

Ripetere f. 9-10 fino al ferro 62 incluso

Chiudere le maglie



Davanti (eseguirne 2):

Avviare 20 maglie con i ferri di 8 mm

Lavorare 6 f. a coste 1/1

Proseguire a maglia rasata

Ferro 7: lavorare a dir facendo 4 aumenti distribuiti uniformemente

Ferro 8: utilizzare i ferri di 12 mm, lav a rov fino alla fine del ferro

Ferro 9: -dir

Rip ferri 8-9 fino al ferro 62 incluso

Chiudere le maglie

Maniche (eseguirne 2)

Avviare 20 maglie con i ferri di 8 mm

Lavorare 6 f. a coste 1/1

Ferro 7: lavorare a dir facendo 16 aumenti distribuiti uniformemente

Proseguire a maglia rasata

Ferro 8: utilizzare i ferri di 12 mm, lav a rov fino alla fine del ferro

Ferro 9: -dir

Rip ferri 8-9 fino al ferro 34 incluso

Ferro 35: eseguire 2 aumenti: 1 nella seconda maglia e 1 nella penultima maglia del ferro.

Rip ferri 8-9 fino al ferro 44 incluso

Chiudere le maglie

Volendo, potete bloccare i vari pezzi. Proseguire con la cucitura.

Attaccare le maniche alle spalle e lasciare alla fine la cucitura dei lati.

Fermare le codine.

Il vostro cardigan è pronto per essere indossato!

*Sarah De Deken - Belgium
Dogmom and crazy knitting plantlady*

Happy to inspire and be inspired



